

# HHC68B(HH52,53,54P) 小型电磁继电器



## 型号说明



2Z



3Z



4Z

HHC68B(HH52P)-L-2Z-12VDC

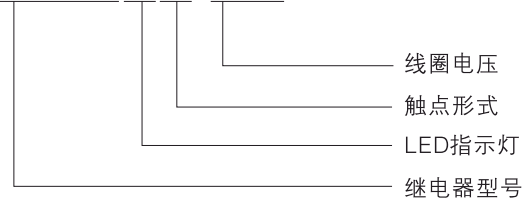

## 产品特点

- ◇超小型体积；◇功耗低；◇触点负载大；◇高灵敏度；◇可配置指示灯；

## 技术参数

	形式	2Z,2H,2D	3Z,3H,3D	4Z,4H,4D
	触点	负载(阻性)	5A/240VAC 28VDC	
	接触电阻(初始)	≤100mΩ		
	材料	银合金		
	电气寿命(频率1S通,1S断)	≥10 <sup>5</sup> 次		
	机械寿命(频率300次/1分钟)	≥10 <sup>7</sup> 次		
吸合电压(25℃)		DC: ≤75% × 额定电压, AC: ≤80% × 额定电压		
释放电压(25℃)		DC: ≥10% × 额定电压, AC: ≥30% × 额定电压		
最大电压(25℃)		110% × 额定电压		
线圈规格	直流(DC)	6V,9V,12V,24V,36V,48V,110V,220V(电压可订制)		
	交流(AC)	6V,9V,12V,24V,36V,48V,110V,220V,380V(电压可订制)		
线圈功率	直流(DC)	0.9W		
	交流(AC)	1.2VA		
吸合时间(额定电压)		≤20ms		
释放时间(额定电压)		≤20ms		
初始耐压	同极触点之间	1000VAC/1min(漏电流 1mA)		
	异极触点之间	1200VAC/1min(漏电流 1mA)		
	触点与线圈间	1500VAC/1min(漏电流 1mA)		
绝缘电阻		≥100MΩ(500VDC)		
环境温度		-55~+70℃		
环境湿度		35%~80%RH		
大气压力		86~106KPa		
耐冲压		10G(正弦半波脉冲:11ms)		
耐振动		10~55Hz 双振幅: 1.0mm		
安装方式		PCB印刷板焊接式, 导轨插座式, 螺栓安装式		
包装信息	内盒数量	20只/纸盒, 50只/泡沫盒		
	外箱数量	纸盒:600/箱, 泡沫盒:500只/箱		
	外箱尺寸	600只装: 330mm×310mm×345mm; 500只装: 440mm×310mm×345mm		
	重量	大约35g/只,600只装: 毛重22KG/箱,净重21KG/箱; 500只装: 毛重19KG/箱,净重18KG/箱		

外形图、接线图、安装尺寸(mm)

HHC68B-2Z(HH52P)

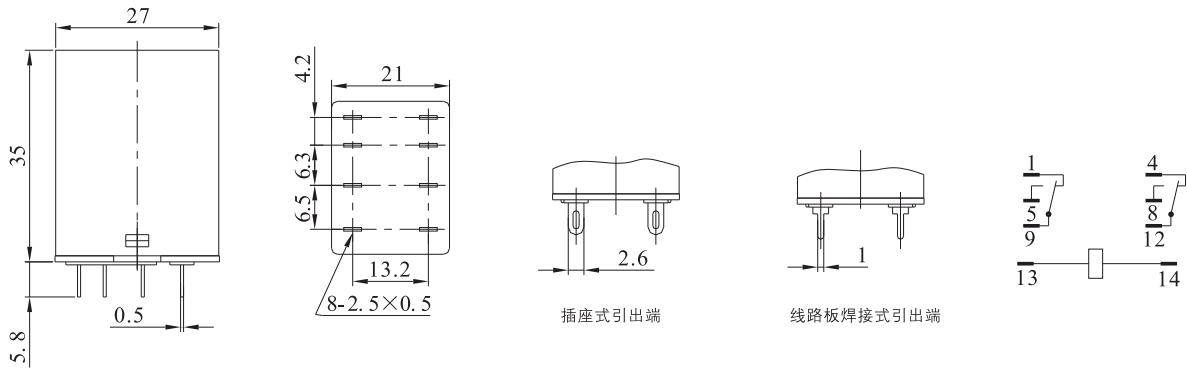

HHC68B-3Z(HH53P)

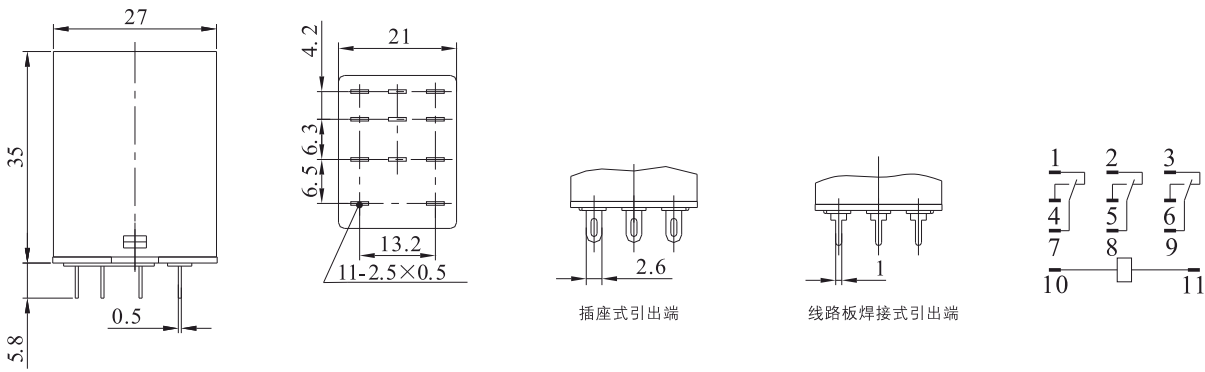

HHC68B-4Z(HH54P)

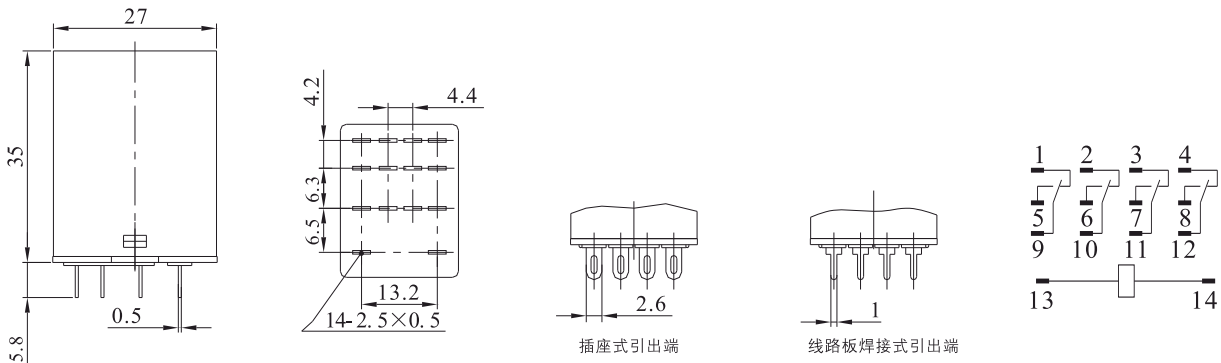

HHC68B(HH52,53,54P)法兰式螺丝安装尺寸

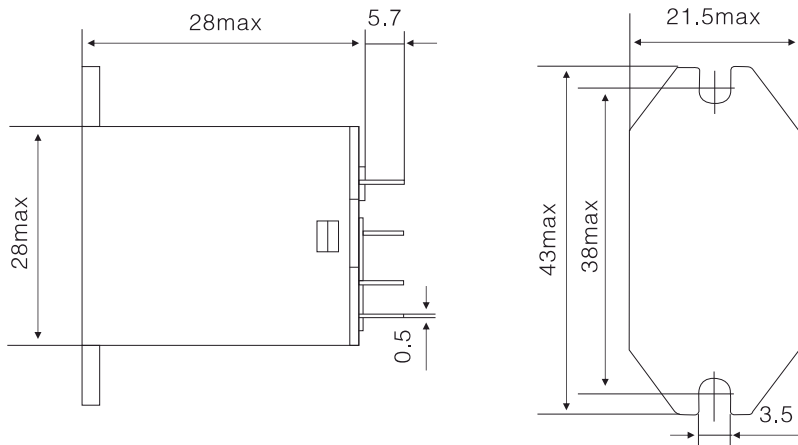

性能曲线图

